

# GEMÜ 543 eSyStep

## Наклонный клапан с электроприводом



### Характеристики

- Подходит для CIP/SIP-очистки (только со вставкой из нержавеющей стали)
- Вакуум до 20 мбар в стандартной комплектации (а)
- Макс. скорость позиционирования 3 мм/с
- Функция ОТКР/ЗАКР или со встроенным регулятором положения
- Настройка параметров через IO-Link
- Возможность реализации линейной и модифицированной равнопроцентной характеристик регулирования
- Программирование конечных положений локально или удаленно через программируемый вход
- Различные встроенные функции (например, датчик обратной связи, ограничитель хода и т. д.)

### Описание

2/2-ходовой клапан с наклонным шпинделем GEMÜ 543 eSyStep с электрическим управлением. Привод eSyStep предлагается в исполнении для двухпозиционного регулирования (перекрытие/открытие подачи среды) или в исполнении со встроенным регулятором положения. Уплотнение шпинделя клапана осуществляется с помощью саморегулирующегося сальникового уплотнения, благодаря чему обеспечивается не требующее обслуживания, надежное уплотнение шпинделя клапана на протяжении длительного срока эксплуатации. Съемное кольцо перед сальниковым уплотнением дополнительно защищает его от загрязнения и повреждения. Серийная комплектация включает в себя оптический и электронный индикаторы положения. Привод с функцией самоторможения сохраняет свое положение в отрегулированном состоянии и при отказе электропитания.

### Технические характеристики

- Температура среды : -10 до 180 °C
- Температура окружающей среды : 0 до 60 °C
- Рабочее давление : 0 до 25 бар
- Номинальные размеры : DN 6 до 50
- Формы корпуса : Проходной корпус | угловой корпус
- Виды соединений : Кламп | Патрубок | Резьба | Фланец
- Стандарты соединений: ANSI | ASME | BS | DIN | EN | ISO | NPT | SMS
- Материалы корпуса: 1.4408, точное литье | 1.4435 (316L), кованный материал | 1.4435, материал для литья по выплавляемым моделям | CC499K, бронза
- Материалы уплотнения седла : PTFE | PTFE, расширенный
- Напряжение электропитания : 24 В=
- Скорость позиционирования : макс. 3 мм/с
- Класс защиты : IP 65
- Соответствия: EAC | FDA | TA-Luft | Директива (ЕС) 1935/2004

Технические данные в зависимости от соответствующей конфигурации



дальнейшая информация  
код сайта: GW-543



## Описание устройства

### Конструкция

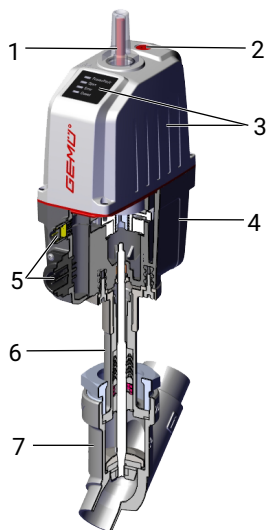

Позиция	Наименование	Материалы
1	Визуальный индикатор положения	РА 12
2	Ручное аварийное управление	
3	Верхняя часть привода со светодиодным индикатором	Полиамид, усил.
4	Нижняя часть привода	Полиамид, усил.
5	Электрические соединения	
6	Переходник с отверстием утечки	1.4305 / 1.4408
7	Корпус клапана	1.4435 точное литье 1.4408 (точное литье) 1.4435 (F316L) кованный корпус, бронзовое литье

## GEMÜ CONEXO

Взаимодействие компонентов клапанов, оснащенных RFID-чипами, с соответствующей IT-инфраструктурой заметно повышает эксплуатационную надежность.



Благодаря сериализации можно получить полную и точную информацию о любом клапане и о любом его компоненте, например, о корпусе, приводе, мембранах и даже об автоматизированных компонентах, и считать ее с помощью устройства для считывания радиочастотных меток CONEXO Pen. Приложение CONEXO для мобильных устройств облегчает и совершенствует процесс «аттестации монтажа», делает процесс технического обслуживания более прозрачным и расширяет возможности его документирования. Механик, осуществляющий техобслуживание, получает в активной форме указания в соответствии с планом ТО и всю необходимую информацию о клапане, например акты заводских испытаний, документацию на производство испытаний и историю технического обслуживания. Центральным элементом в этом случае является портал CONEXO, посредством которого осуществляется сбор всех данных, их дальнейшая обработка, а также управление этими данными.

**Дополнительную информацию о GEMÜ CONEXO см. на:**

[www.gemu-group.com/conexo](http://www.gemu-group.com/conexo)

### Заказ

GEMÜ Conexo следует заказывать отдельно с указанием опции «CONEXO».

Это устройство в соответствующем исполнении оснащено системой CONEXO с RFID-транспондером (1) для электронного распознавания. Место размещения RFID-транспондера показано ниже. RFID-транспондеры могут считываться с помощью CONEXO Pen. Для отображения данных требуется мобильное приложение CONEXO App или портал CONEXO Portal.

Устройство оснащено сменными компонентами с RFID-чипом (1) для электронного распознавания. Местонахождение RFID-чипа отличается в зависимости от устройства.

Эти RFID-чипы могут считываться с помощью CONEXO Pen. Для отображения данных требуется мобильное приложение CONEXO App или портал CONEXO Portal.

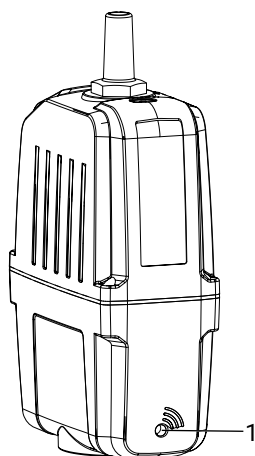

RFID-чип в приводе

## Диаграмма пропускной способности $K_v$

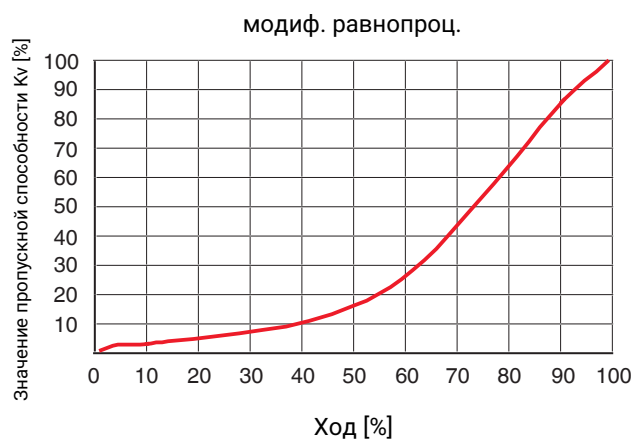
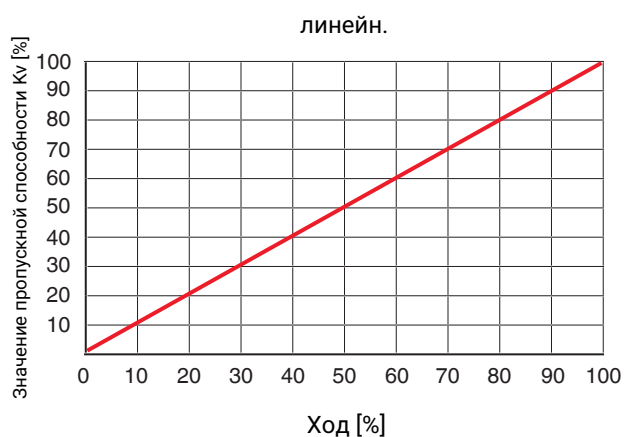

На данной диаграмме показана примерная форма кривой пропускной способности  $K_v$ . Кривая может отличаться в зависимости от корпуса клапана, номинального размера, конуса и хода клапана.

## Игольчатый регулирующий плунжер / шаровый регулирующий плунжер

Игольчатый регулирующий плунжер	Регулирующий конус
Игольчатый регулирующий плунжер: RAxxx – RCxxx (уменьшенное в размерах седло клапана)	Шаровый регулирующий плунжер: DN 15–50

## Обзор функций

Функция	Модуль регулирования, управление ОТКР./ЗАКР. (код АЕ, А5, А6)	Модуль регулирования регулятора положения (код S0, S5, S6)
Управление ОТКР./ЗАКР.	X	X
Регуляторы положения		X
Вспомогательный ручной переключатель	X	X
Оптический индикатор состояния и положения	X	X
Локальная инициализация	X	X
Отключение локальной инициализации	X	X
Инициализация через цифровой вход	X	X
Инициализация через IO-Link	X	X
Обратная связь, рабочий режим	X	X
Управление ОТКР.	X	X
Управление ЗАКР.	X	X
Управление, аналоговое		X
Сигнализация положения ОТКР.	X	X
Сигнализация положения ЗАКР.	X	X
Сигнализация положения, аналоговая		X
Функция локализации	X	X
Выход для сигнала ошибки	X	X
Скорость позиционирования (регуляр.)	X	
Перестановочное усилие (регуляр.)	X	X
Инвертирование цветов светодиодов	X	X
Счетчик циклов	X	
Счетчик ошибок	X	
Определение времени перестановки	X	X
Настройка точки переключения (допуск)	X	X
Инвертирование входной/выходной логики	X	X
Error action (действие в случае ошибки), регуляр.	X	X
Защ./Вкл.	X	X
Изменение рабочего направления		X
Open tight		X
Close tight		X
Split range		X
Ограничитель хода/закрытия		X

## Доступные варианты

### Доступные варианты корпусов клапанов

#### Патрубок, размер привода 0E

DN	Код <sup>1)</sup> вида соединения				
	0	16	17	59	60
	Код материала 40 <sup>2)</sup>				
6	X	-	-	-	-
8	X	-	-	-	X
10	-	X	X	X	-
15	-	-	-	X	-

1) Вид соединения

Код 0: Патрубок DIN

Код 16: Патрубок EN 10357, серия В, ранее DIN 11850 серия 1

Код 17: Патрубок EN 10357, серия А (ранее DIN 11850 серия 2) / DIN 11866 серия А

Код 59: Патрубок ASME BPE

Код 60: Патрубок ISO 1127 / EN 10357, серия С / DIN 11866, серия В

2) Материал корпуса клапана

Код 40: 1.4435 (F316L), кованный корпус

#### Патрубок, размер привода 0A, 1A

DN	Код <sup>1)</sup> вида соединения										
	0	16	17			37	59		60		
	Код <sup>2)</sup> материала										
	34	34	34	37	C2	34	34	C2	34	37	C2
8	-	-	-	-	-	-	-	-	-	-	X
10	-	X	X	-	X	-	-	-	X	-	X
15	X	X	X	X	X	-	X	X	X	X	X
20	X	X	X	X	X	-	X	X	X	X	X
25	X	X	X	X	X	X	X	X	X	X	X
32	-	X	X	X	X	-	-	-	X	X	X
40	X	X	X	X	X	X	X	X	X	X	X
50	X	X	X	X	X	X	X	X	X	X	X

1) Вид соединения

Код 0: Патрубок DIN

Код 16: Патрубок EN 10357, серия В, ранее DIN 11850 серия 1

Код 17: Патрубок EN 10357, серия А (ранее DIN 11850 серия 2) / DIN 11866 серия А

Код 37: Патрубок SMS 3008

Код 59: Патрубок ASME BPE

Код 60: Патрубок ISO 1127 / EN 10357, серия С / DIN 11866, серия В

2) Материал корпуса клапана

Код 34: 1.4435, точное литье

Код 37: 1.4408, точное литье

Код C2: 1.4435, точное литье

**Резьбовое соединение, размер привода 0E**

DN	Вид соединения код <sup>1)</sup>			
	1	3D	9	9
	Материал код <sup>2)</sup>			
	37	37	37	40
<b>6</b>	-	-	-	X
<b>8</b>	X	X	X	-
<b>10</b>	X	X	X	-
<b>15</b>	X	X	X	-

**1) Вид соединения**

Код 1: Резьбовая муфта DIN ISO 228

Код 3D: Резьбовая муфта NPT, монтажная длина ETE DIN 3202-4, серия M8

Код 9: Резьбовой патрубок DIN ISO 228

**2) Материал корпуса клапана**

Код 37: 1.4408, точное литье

Код 40: 1.4435 (F316L), кованный корпус

**Резьбовое соединение, размер привода 0A, 1A**

DN	Вид соединения код <sup>1)</sup>			
	1	3C	3D	9
	Код материала 37 <sup>2)</sup>			
	Код формы корпуса D <sup>3)</sup>			
<b>10</b>	X	-	-	-
<b>15</b>	X	X	X	X
<b>20</b>	X	X	X	X
<b>25</b>	X	X	X	X
<b>32</b>	X	X	X	X
<b>40</b>	X	X	X	X
<b>50</b>	X	X	X	X

DN	Вид соединения код <sup>1)</sup>			
	1	3C	3D	9
	Код материала 37 <sup>2)</sup>			
	Код формы корпуса E <sup>3)</sup>			
<b>10</b>	-	-	-	-
<b>15</b>	X	X	X	X
<b>20</b>	X	X	X	X
<b>25</b>	X	X	X	X
<b>32</b>	X	X	X	X
<b>40</b>	X	X	X	X
<b>50</b>	X	X	X	X

**1) Вид соединения**

Код 1: Резьбовая муфта DIN ISO 228

Код 3C: Резьбовая муфта Rc ISO 7-1, EN 10226-1, JIS B 0203, BS 21, монтажная длина ETE DIN 3202-4, серия M8

Код 3D: Резьбовая муфта NPT, монтажная длина ETE DIN 3202-4, серия M8

Код 9: Резьбовой патрубок DIN ISO 228

**2) Материал корпуса клапана**

Код 37: 1.4408, точное литье

**3) Форма корпуса**

Код D: 2-ходовой проходной корпус

Код E: Угловой корпус

**Фланец**

DN	Вид соединения код <sup>1)</sup>		
	10	13	47
	Материал код <sup>2)</sup>		
	37	34	34
15	X	X	X
20	X	X	X
25	X	X	X
32	-	X	X
40	-	X	X
50	-	X	X

## 1) Вид соединения

Код 10: Фланец EN 1092, PN 25, форма B, монтажная длина FTF EN 558, серия 1, ISO 5752, базовая серия 1

Код 13: Фланец EN 1092, PN 25, форма B

Код 47: Фланец ANSI класс 150 RF

## 2) Материал корпуса клапана

Код 34: 1.4435, точное литье

Код 37: 1.4408, точное литье

**Клампы**

DN	Вид соединения код <sup>1)</sup>						
	80	82	82	86	86	88	88
	Материал код <sup>2)</sup>						
	34	34	C2	34	C2	34	C2
8	-	-	X	-	-	-	-
10	-	-	X	-	-	-	-
15	X	X	X	X	X	X	X
20	X	X	X	X	X	X	X
25	X	X	X	X	X	X	X
32	-	X	X	X	X	-	-
40	X	X	X	X	X	X	X
50	X	X	X	X	X	X	X

## 1) Вид соединения

Код 80: Кламп ASME BPE, монтажная длина FTF ASME BPE

Код 82: Кламп DIN 32676 серия B, монтажная длина FTF EN 558 серия 1

Код 86: Кламп DIN 32676 серия A, монтажная длина FTF EN 558 серия 1

Код 88: Кламп ASME BPE, монтажная длина FTF EN 558 серия 1

## 2) Материал корпуса клапана

Код 34: 1.4435, точное литье

Код C2: 1.4435, точное литье

**Соответствие продукции требованиям**

	Допустимые исполнения		
	Материал корпуса клапана	Уплотнение седла	Модели
<b>Продукты питания</b>			
FDA регламент (EC) 1935/2004 регламент (EC) 10/2011	1.4435, точное литье (код 34) 1.4408, точное литье (код 37) 1.4435 (F316L), кованный корпус (код 40) 1.4435, точное литье (код C2)	PTFE (код 5) PTFE, усиленный стекловолокном (код 5G) 1.4404 (код 10)	Уплотнение шпинделя PTFE-PTFE (код 2013)

## Данные для заказа

Данные для заказа дают обзор стандартных конфигураций.

Перед заказом проверяйте доступность. Дополнительные конфигурации по запросу.

### Коды для заказа

1 Тип	Код
Седельный клапан с наклонным шпинделем, с электроприводом, eSyStep	543
2 DN	Код
DN 6	6
DN 8	8
DN 10	10
DN 15	15
DN 20	20
DN 25	25
DN 32	32
DN 40	40
DN 50	50
3 Форма корпуса	Код
2-ходовой проходной корпус	D
Угловой корпус	E
4 Вид соединения	Код
<b>Патрубок</b>	
Патрубок DIN	0
Патрубок EN 10357, серия B, ранее DIN 11850 серия 1	16
Патрубок EN 10357, серия A (ранее DIN 11850 серия 2) / DIN 11866 серия A	17
Патрубок SMS 3008	37
Патрубок ASME BPE	59
Патрубок ISO 1127 / EN 10357, серия C / DIN 11866, серия B	60
<b>Резьбовое соединение</b>	
Резьбовая муфта DIN ISO 228	1
Резьбовая муфта Rc ISO 7-1, EN 10226-2, JIS B 0203, BS 21, монтажная длина ETE DIN 3202-4, серия M8	3C
Резьбовая муфта NPT, монтажная длина ETE DIN 3202-4, серия M8	3D
Резьбовой патрубок DIN ISO 228	9
<b>Фланец</b>	
Фланец EN 1092, PN 25, форма B, монтажная длина FTF EN 558, серия 1, ISO 5752, базовая серия 1	10
Фланец EN 1092, PN 25, форма B	13
Фланец ANSI класс 150 RF	47
<b>Клампы</b>	
Клампы ASME BPE, монтажная длина FTF ASME BPE	80
Клампы DIN 32676 серия B, монтажная длина FTF EN 558 серия 1	82

4 Вид соединения	Код
Клампы DIN 32676 серия A, монтажная длина FTF EN 558 серия 1	86
Клампы ASME BPE, монтажная длина FTF EN 558 серия 1	88

5 Материал корпуса клапана	Код
<b>Точное литье</b>	
1.4435, точное литье	34
1.4408, точное литье	37
1.4435, точное литье	C2
<b>Кованое исполнение</b>	
1.4435 (F316L), кованый корпус	40

6 Уплотнение седла	Код
PTFE	5
PTFE, усиленный стекловолокном	5G
1.4404	10

7 Напряжение/частота	Код
24 В=	C1

8 Модуль регулирования	Код
Управление открытием/перекрытием подачи среды, дополнительные датчики конечных положений	AE
Управление ОТКР/ЗАКР, дополнительные датчики конечных положений, сконфигурировано для модуля аварийного электропитания (NC)	A5
Управление ОТКР/ЗАКР, дополнительные датчики конечных положений, сконфигурировано для модуля аварийного электропитания (NO)	A6
Регулятор положения	S0
Регулятор положения, сконфигурированный для модуля аварийного электропитания (NC)	S5
Регулятор положения, сконфигурированный для модуля аварийного электропитания (NO)	S6

9 Шаровый регулирующий плунжер	Код
без	
Номер доступного в виде опции шарового регулирующего плунжера (R-Nº) для линейно или равнопроцентно регулируемого шарового регулирующего плунжера см. в таблице значений пропускной способности Kv.	R...

10 Модель	Код
без	

## Данные для заказа

10 Модель	Код
Ra ≤ 0,6 мкм (25 мкдюйм) для поверхностей, соприкасающихся с рабочей средой, согласно ASME BPE SF2 + SF3 механическая полировка внутри	1903
Ra ≤ 0,8 мкм (30 мкдюйм) для поверхностей, соприкасающихся с рабочей средой, согласно DIN 11866 H3, механическая полировка внутри	1904
Ra ≤ 0,4 мкм (15 мкдюйм) для поверхностей, соприкасающихся с рабочей средой, согласно DIN 11866 H4, ASME BPE SF1 механическая полировка внутри	1909

10 Модель	Код
Уплотнение шпинделя PTFE-PTFE	2013

11 Исполнение привода	Код
Размер привода 0	0A
Размер привода 0 Диаметр седла 9 мм	0E
Размер привода 1	1A

12 CONEXO	Код
без	
Встроенный RFID-чип для электронной идентификации и отслеживания	C

## Пример заказа

Опция для заказа	Код	Описание
1 Тип	543	Седельный клапан с наклонным шпинделем, с электроприводом, eSyStep
2 DN	25	DN 25
3 Форма корпуса	D	2-ходовой проходной корпус
4 Вид соединения	1	Резьбовая муфта DIN ISO 228
5 Материал корпуса клапана	37	1.4408, точное литье
6 Уплотнение седла	5	PTFE
7 Напряжение/частота	C1	24 В=
8 Модуль регулирования	S0	Регулятор положения
9 Шаровый регулирующий плунжер	R...	Номер доступного в виде опции шарового регулирующего плунжера (R-N <sup>o</sup> ) для линейно или равнопроцентно регулируемого шарового регулирующего плунжера см. в таблице значений пропускной способности Kv.
10 Модель		без
11 Исполнение привода	0A	Размер привода 0
12 CONEXO		без

## Технические характеристики

### Рабочая среда

**Рабочая среда:** агрессивные, нейтральные газы и жидкости, не оказывающие отрицательного воздействия на физические и химические свойства соответствующих материалов корпусов и уплотнений.

**Макс. допустимая вязкость:** 600 мм<sup>2</sup>/с  
Другие исполнения для более низкой/высокой температуры и для более высокой вязкости по запросу.

### Температура

**Температура среды:** -10 – 180 °С

**Температура окружающей среды:** 0 – 60 °С  
\* В зависимости от исполнения и/или рабочих параметров (см. главу «Рабочий цикл и срок службы»)

### Давление

**Рабочее давление:**

DN	Исполнение привода 0A	Исполнение привода 0E	Исполнение привода 1A	
			Клапан ОТКР/ ЗАКР (код A0)	Регулирующий клапан (код S0)
6	-	25	-	-
8		25	-	-
10	-	25	-	-
15	15	25	25	25
20	10	-	25	15
25	6	-	23	10
32	-	-	15	6,5
40	-	-	9	4
50	-	-	6	1

Давление в бар

Все значения давления указаны в барах — избыточное давление.

При максимальных значениях рабочего давления следует учитывать соотношение давления/температуры.

Более высокие значения рабочего давления по запросу

**Класс утечки:**

**Клапан ОТКР/ЗАКР**

Уплотнение седла	Стандарт	Метод испытания	Класс утечки	Испытательная среда
Металл	DIN EN 12266-1	P12	F	Воздух
EPDM, FKM, PTFE	DIN EN 12266-1	P12	A	Воздух

**Регулирующий клапан**

Уплотнение седла	Стандарт	Метод испытания	Класс утечки	Испытательная среда
Металл	DIN EN 60534-4	1	IV	Воздух
PTFE, FKM, EPDM	DIN EN 60534-4	1	VI	Воздух

**Соотношение давления и температуры:**

Код вида соединения	Код материала <sup>1)</sup>	Допустимое рабочее давление в бар при температуре в °C			
		RT	100	150	200
<b>1, 9, 17, 37, 60, 63, 3C, 3D</b>	<b>37</b>	25,0	23,8	21,4	18,9
<b>0, 16, 17, 37, 59, 60, 65</b>	<b>34</b>	25,0	24,5	22,4	20,3
<b>13 (DN 15 - DN 50)</b>	<b>34</b>	25,0	23,6	21,5	19,8
<b>80, 88 (DN 15 - DN 40)</b>	<b>34</b>	25,0	21,2	19,3*	-
<b>80, 88 (DN 50 - DN 80)</b>	<b>34</b>	16,0	16,0	16,0*	-
<b>82 (DN 15 - DN 32)</b>	<b>34</b>	25,0	21,2	19,3*	-
<b>82 (DN 40 - DN 65)</b>	<b>34</b>	16,0	16,0	16,0*	-
<b>86 (DN 15 - DN 40)</b>	<b>34</b>	25,0	21,2	19,3*	-
<b>86 (DN 50 - DN 65)</b>	<b>34</b>	16,0	16,0	16,0*	-
<b>47 (DN 15 - DN 50)</b>	<b>34</b>	15,9	13,3	12,0	11,1
<b>17, 59, 60</b>	<b>C2</b>	25,0	21,2	19,3	17,9

\* макс. температура 140 °C

- 1) **Материал корпуса клапана**  
 Код 34: 1.4435, точное литье  
 Код 37: 1.4408, точное литье  
 Код C2: 1.4435, точное литье

## Значения пропускной способности Kv:

## Клапан ОТКР/ЗАКР

DN	Патрубок под сварку DIN 11850 Исполнение привода 0E	Патрубок под сварку, DIN 11866	Резьбовая муфта DIN ISO 228
6	1,6	-	-
8	1,8	2,2	-
10	2,4	4,5	4,5
15	2,4	5,5	5,4
20	-	11,7	10,0
25	-	20,5	15,2
32	-	33,0	23,0
40	-	51,0	41,0
50	-	61,0	68,0

Пропускные способности Kv [м<sup>3</sup>/ч]

Значения пропускной способности Kv, определенные согласно DIN EN 60534. Указания значений пропускной способности Kv относятся к самому большому приводу для соответствующего номинального размера. Значения пропускной способности Kv для других конфигураций устройств (например, с другими видами соединений или материалами корпуса) могут отличаться.

## Стандартный шаровый регулирующий плунжер (DIN)

DN	Значения пропускной способности Kv	Рабочее давление	Исполнение привода	линейн.	равно-проц.
15	5,0	15,0	0A	RS400	RS420
	5,0	25,0	1A	RS401	RS421
20	10,0	10,0	0A	RS402	RS422
	10,0	15,0	1A	RS403	RS423
25	15,0	6,0	0A	RS404	RS424
	15,0	10,0	1A	RS405	RS425
32	24,0	6,5	1A	RS406	RS426
40	38,0	4,0	1A	RS407	RS427
50	50,0	1,0	1A	RS409	RS429

Давление в бар

Пропускные способности Kv [м<sup>3</sup>/ч]

## Стандартный шаровый регулирующий плунжер (ANSI)

DN	Значения пропускной способности Kv	Рабочее давление	Исполнение привода	линейн.	равно-проц.
15	2,7	15,0	0A	RS440	RS460
	2,7	25,0	1A	RS441	RS461
20	6,3	10,0	0A	RS442	RS462
	6,3	15,0	1A	RS443	RS463
25	13,3	6,0	0A	RS444	RS464
	13,3	10,0	1A	RS445	RS465
40	35,6	4,0	1A	RS446	RS466
50	50,0	1,0	1A	RS448	RS468

Давление в бар

Пропускные способности Kv [м<sup>3</sup>/ч]

**Значения пропускной способности Kv:**

**Регулирующий клапан**

DN	Рабочее давление [бар]		Значения (коэффициенты) пропускной способности Kv	Уплотнение седла Код	R-номер	
	0A	1A			линейн.	равнопроцент.
15	25	-	0,1	10	RA205	RA409
	25	-	0,16	10	RB213	RA410
	25	-	0,25	10	RB214	RB409
	25	-	0,4	10	RB215	RB410
	25	-	0,63	10	RC209	RC410
	25	-	1	10	RC210	RC411
	25	-	1,6	5, 5G	RD211	RD411
	25 <sup>1)</sup>	-	2,5	5, 5G	RE213	RE413
20	25	-	1,6	5, 5G	RD212	RD412
	25	-	2,5	5, 5G	RE214	RE414
	25	-	4	5, 5G	RF215	RF415
	15 <sup>1)</sup>	-	6,3	5, 5G	RG217	RG417
25	25	-	2,5	5, 5G	RE215	RE415
	25	-	4	5, 5G	RF216	RF416
	15	-	6,3	5, 5G	RG218	RG418
	10 <sup>1)</sup>	-	10	5, 5G	RH217	RH417
32	25,0	-	4	5, 5G	RF217	RF417
	15,0	-	6,3	5, 5G	RG219	RG419
	10,0	-	10	5, 5G	RH218	RH418
	6,0	-	16	5, 5G	RJ213	RJ413
40	15,0	-	6,3	5, 5G	RG220	RG420
	10,0	-	10	5, 5G	RH219	RH419
	6,0	-	16	5, 5G	RJ214	RJ414
	-	6,5	25	5, 5G	RK209	RK409
50	10,0	-	10	5, 5G	RH220	RH420
	6,0	-	16	5, 5G	RJ215	RJ415
	-	6,5	25	5, 5G	RK210	RK410
	-	4,0	40	5, 5G	RM205	RM405

1) не для соединений с кодом 37, 59, 80, 88

Пропускные способности Kv [м³/ч]

Значения пропускной способности Kv, определенные согласно DIN EN 60534. Указания значений пропускной способности Kv относятся к самому большому приводу для соответствующего номинального размера. Значения пропускной способности Kv для других конфигураций устройств (например, с другими видами соединений или материалами корпуса) могут отличаться.

## Соответствие продукции требованиям

**Директива по машинам, механизмам и машинному оборудованию:** 2006/42/EC

**Директива по оборудованию, работающему под давлением:** 2014/68/EC

**Продукты питания:** Директива (ЕС) 1935/2004\*  
Директива (ЕС) 10/2011\*  
FDA\*  
\* В зависимости от исполнения и/или рабочих параметров.

**Директива по электромагнитной совместимости:** 2014/30/EU

Применяемые стандарты:

Помехоэмиссия	DIN EN 61000-6-4 (07/2011) DIN EN 61326-1 (промышленность) (07/2013) Класс паразитных излучений: класс А Группа паразитных излучений: группа 1
Помехоустойчивость	DIN EN 61000-6-2 (03/2006) DIN EN 61326-1 (промышленность) (07/2013)

## Механические характеристики

**Класс защиты:** IP 65 согласно стандарту EN 60529

**Скорость позиционирования:** макс. 3 мм/с  
макс. 3 мм/с

**Масса:**

Привод	
Размер привода 0 (код 0A)	0,95 кг
Размер привода 1 (код 1A)	1,88 кг
Размер привода 0 (код 0A / 0E)	0,95 кг
Размер привода 1 (код 1A)	1,88 кг

**Масса:**

**Корпус клапана**

DN	Патрубок K514	Резьбовая муфта	Резьбовой патрубок	Фланец K514	Клампы
	Код вида соединения				
	0, 16, 17, 37, 59, 60	1, 3D, 3C	9	8, 10, 13, 47	80, 82, 86, 88
<b>6</b>	0,12	-	0,14	-	-
<b>8</b>	0,12	0,25	0,12	-	-
<b>10</b>	0,12	0,25	0,14	-	-
<b>15</b>	0,16	0,25	0,14	-	-
<b>10</b>	0,25	0,25	-	-	-
<b>15</b>	0,24	0,35	0,31	1,80	0,37
<b>20</b>	0,50	0,35	0,50	2,50	0,63
<b>25</b>	0,50	0,35	0,65	3,10	0,63
<b>32</b>	0,90	0,75	1,00	4,60	1,08
<b>40</b>	1,10	0,98	1,30	5,10	1,28
<b>50</b>	1,80	1,70	1,80	7,20	2,07

Масса в кг

**Механические условия в месте эксплуатации:** Класс 4M8 согласно EN 60721-3-4:1998

**Вибрация:** 5g согласно IEC 60068-2-6 Test Fc

**Шоковые нагрузки:** 25g согласно IEC 60068-2-27 Test Ea

## Продолжительность включения и срок службы

**Срок службы:** Режим регулирования - класс C по EN 15714-2 (1 800 000 запусков и 1200 запусков в час).  
**Режим Откр./Закр.** - не менее 500 000 циклов переключения при комнатной температуре и допустимом рабочем цикле.

**Продолжительность включения:** Модуль регулирования, управление Откр./Закр. (код AE, A5, A6)  
 Рабочий цикл при полном рабочем ходе клапана и времени цикла 10 мин.

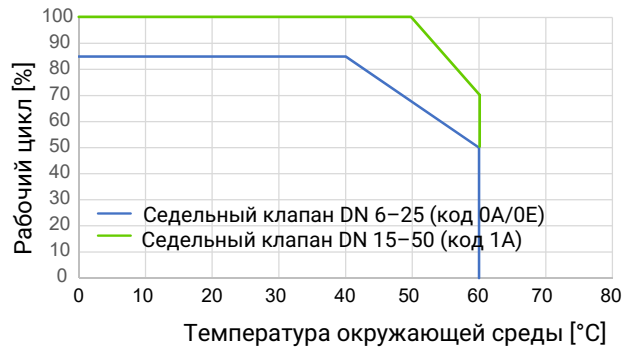

Модуль регулирования регулятора положения (код S0, S5, S6), режим Откр./Закр.

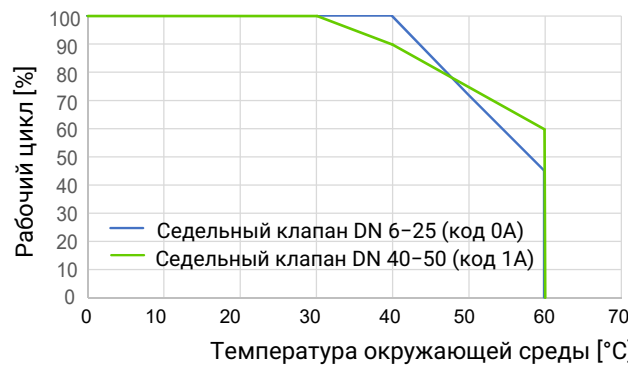

Модуль регулирования, регулятор положения (код S0, S5, S6), режим регулирования – класс C по EN 15714-2

- DN 6-25 (код 0A) до температуры окружающей среды 50 °C
- DN 40-50 (код 1A) до температуры окружающей среды 30 °C

Приведенные графические характеристики и значения действительны для заводских настроек.

При уменьшении значений усилия возможны более высокие значения рабочего цикла и/или температуры окружающей среды. При увеличении значений усилия значения рабочего цикла и/или температуры окружающей среды уменьшаются (параметры IO-Link см. в руководстве по эксплуатации).

## **Электрические характеристики**

Напряжение питания Uv:	24 В = ±10%	
Мощность:	Размер привода 0 (код 0A)	20 Вт
	Размер привода 1 (код 1A)	60 Вт
Тип привода:	Шаговый электродвигатель, с функцией самоторможения	
Защита от нарушения полярности:	да	

## **Аналоговые выходные сигналы модуля регулирования регулятора положения (код S0, S5, S6)**

### **Заданное значение**

Входной сигнал:	0/4–20 мА; 0–10 В (с выбором функции через IO-Link)	
Тип входа:	пассивный	
Входное сопротивление:	250 Ом	
Точность/линейность:	≤ ± 0,3% от к. зн.	
Отклонения температуры:	≤ ± 0,1% / 10 °K	
Разрешение:	12 бит	
Защита от нарушения полярности:	да (до ± 24 В=)	

## **Цифровые входные сигналы**

Входы:	Функцию можно выбирать через IO-Link (см. таблицу «Обзор функций входных и выходных сигналов»)	
Входное напряжение:	24 В=	
Уровень логической «1»:	>15,3 В=	
Уровень логической «0»:	< 5,8 В=	
Входной ток:	станд. < 0,5 мА	

## **Аналоговые выходные сигналы модуля регулирования регулятора положения (код S0, S5, S6)**

### **Фактическое значение**

Выходной сигнал:	0/4–20 мА; 0–10 В (с выбором функции через IO-Link)	
Тип выхода:	Активно	
Точность:	≤ ± 1% от к. зн.	
Отклонения температуры:	≤ ± 0,1% / 10 °K	
Полное сопротивление:	750 кОм	
Разрешение:	12 бит	

**Защита от коротких замыканий:** да

### **Цифровые выходные сигналы**

**Выходы:** Функцию можно выбирать через IO-Link (см. таблицу «Обзор функций входных и выходных сигналов»)

**Тип контакта:** Защелкивающийся

**Коммутационное напряжение:** Электропитание U<sub>v</sub>

**Ток переключения:** ≤ 140 мА

**Защита от коротких замыканий:** да

### **Коммуникация**

**Интерфейс:** IO-Link

**Функция:** Параметрирование/рабочие данные

**Скорость передачи данных:** 38400 бод

**Тип пакета в работе:** 2.5 (eSyStep ОТКР./ЗАКР., код АЕ, А5, А6)  
2.V (регулятор положения eSyStep, код S0, S5, S6),  
PDout 3Byte; PDin 3 Byte; OnRequestData 2 Byte

**Мин. длительность цикла:** 2,3 мс (eSyStep ОТКР./ЗАКР., код АЕ, А5, А6)  
20 мс (регулятор положения eSyStep, код S0, S5, S6)

**Vendor ID:** 401

**Device ID:** 1906701 (eSyStep ОТКР./ЗАКР., код АЕ, А5, А6)  
1906801 (регулятор положения eSyStep, код S0, S5, S6),

**Product ID:** eSyStep Вкл./Выкл. (код АЕ, А5, А6)  
Позиционер eSyStep (код S0, S5, S6)

**Поддержка ISDU:** да

**Режим SIO:** да

**Технические характеристики IO-Link:** V1.1

Файлы IODD можно скачать по ссылке <https://ioddfinder.io-link.com/> или [www.gemu-group.com](http://www.gemu-group.com).

### **Поведение в случае возникновения неисправности**

**Функция:** При возникновении неисправности клапан переключается в положение неисправности. Указания: переключение в положение неисправности возможно только при бесперебойном электропитании. Это переключение не является безопасным положением. Для обеспечения функционирования при потере напряжения клапан должен эксплуатироваться с аварийным модулем электропитания GEMÜ 1571 (см. «Комплектующие»).

**Положение неисправности:** Закрыт, открыт или удержание (настраивается через IO-Link).

## Электрическое соединение

### Положение штекерных соединителей

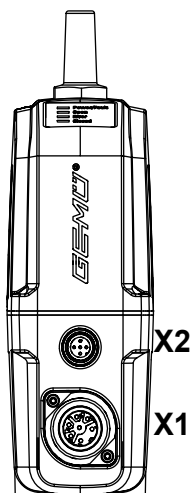

### Электроподключение

#### Соединение X1

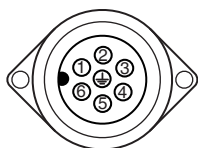

7-контактный штекер фирмы Binder, тип 693

Штифт	Обозначение сигнала
1	Uv, 24 В=, напряжение питания
2	GND
3	Цифровой вход 1
4	Цифровой вход 2
5	Цифровой вход/выход
6	Цифровой выход, IO-Link
7	не подключено

#### Соединение X2 (только для исполнения в качестве регулятора положения)

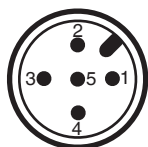

5-контактный встраиваемый штекер M12, A-кодировка

Штифт	Обозначение сигнала
1	I+/U+, вход заданных значений
2	I-/U-, ввод заданного значения
3	I+/U+, выход фактических значений
4	I-/U-, выход фактических значений

---

Штифт	Обозначение сигнала
5	не подключено

## Размеры

### Монтажные размеры и габариты привода клапана с проходным корпусом

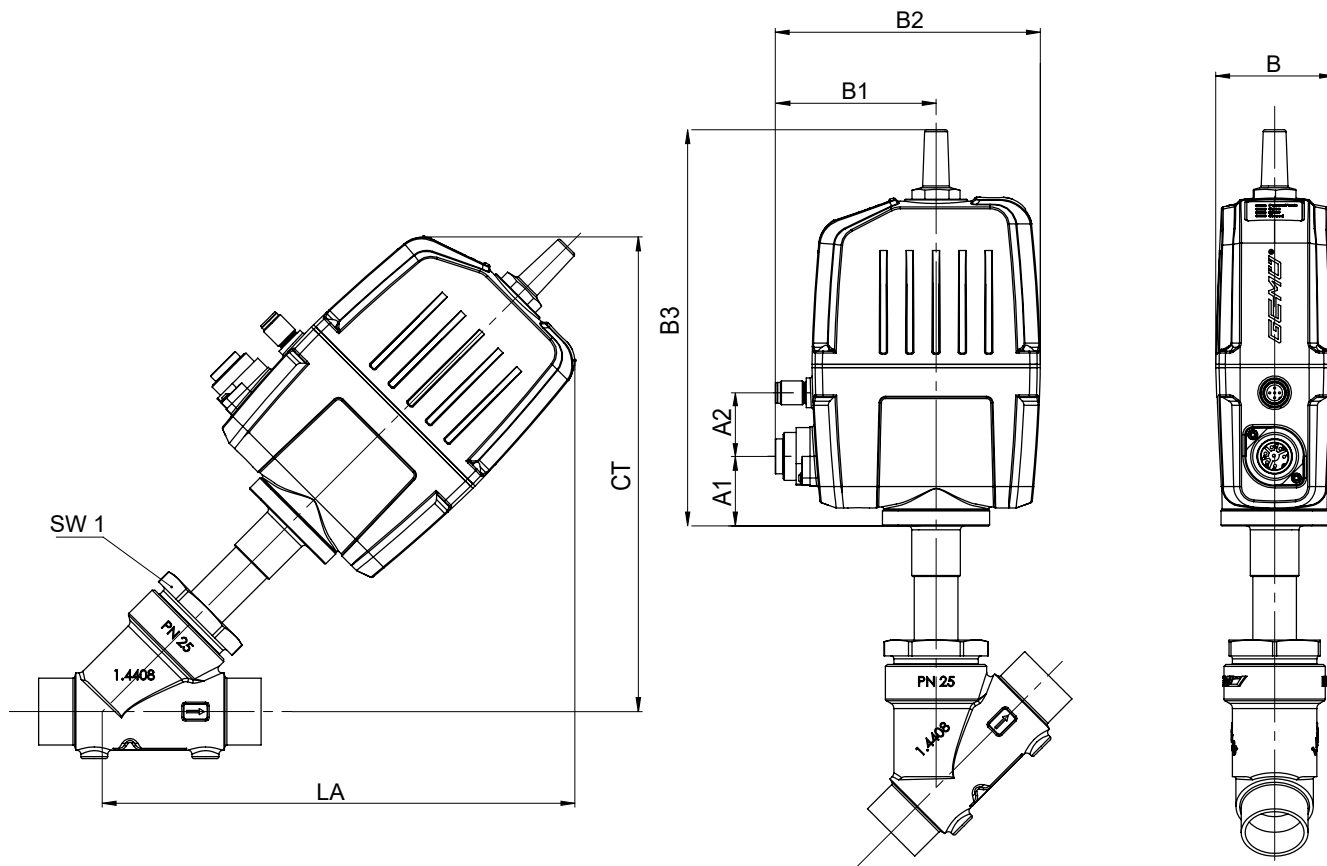

DN	Исполнение привода	SW1	A1	A2	B	B1	B2	B3	CT	LA
6	0A	24	33,2	32,0	59,4	81,0	133,5	197,7	210,0	209,2
8	0A	24	33,2	32,0	59,4	81,0	133,5	197,7	210,0	209,2
10	0A	24	33,2	32,0	59,4	81,0	133,5	197,7	210,2	209,2
15	0A	36	33,2	32,0	59,4	81,0	133,5	197,7	228,8	227,8
	1A		70,0	32,5	70,0	82,0	150,0	202,0	254,7	260,8
20	0A	41	33,2	32,0	59,4	81,0	133,5	197,7	234,15	233,1
	1A		70,0	32,5	70,0	82,0	150,0	202,0	260,0	266,1
25	0A	46	33,2	32,0	59,4	81,0	133,5	197,7	239,1	238,1
	1A		70,0	32,5	70,0	82,0	150,0	202,0	265,0	271,1
32	1A	55	70,0	32,5	70,0	82,0	150,0	202,0	271,5	277,6
40	1A	60	70,0	32,5	70,0	82,0	150,0	202,0	278,5	284,6
50	1A	75	70,0	32,5	70,0	82,0	150,0	202,0	288,4	294,5

Размер A2 только для модуля регулирования - регулятор положения (код S0, S5, S6)

Размеры в мм

## Монтажные размеры клапана с угловым корпусом

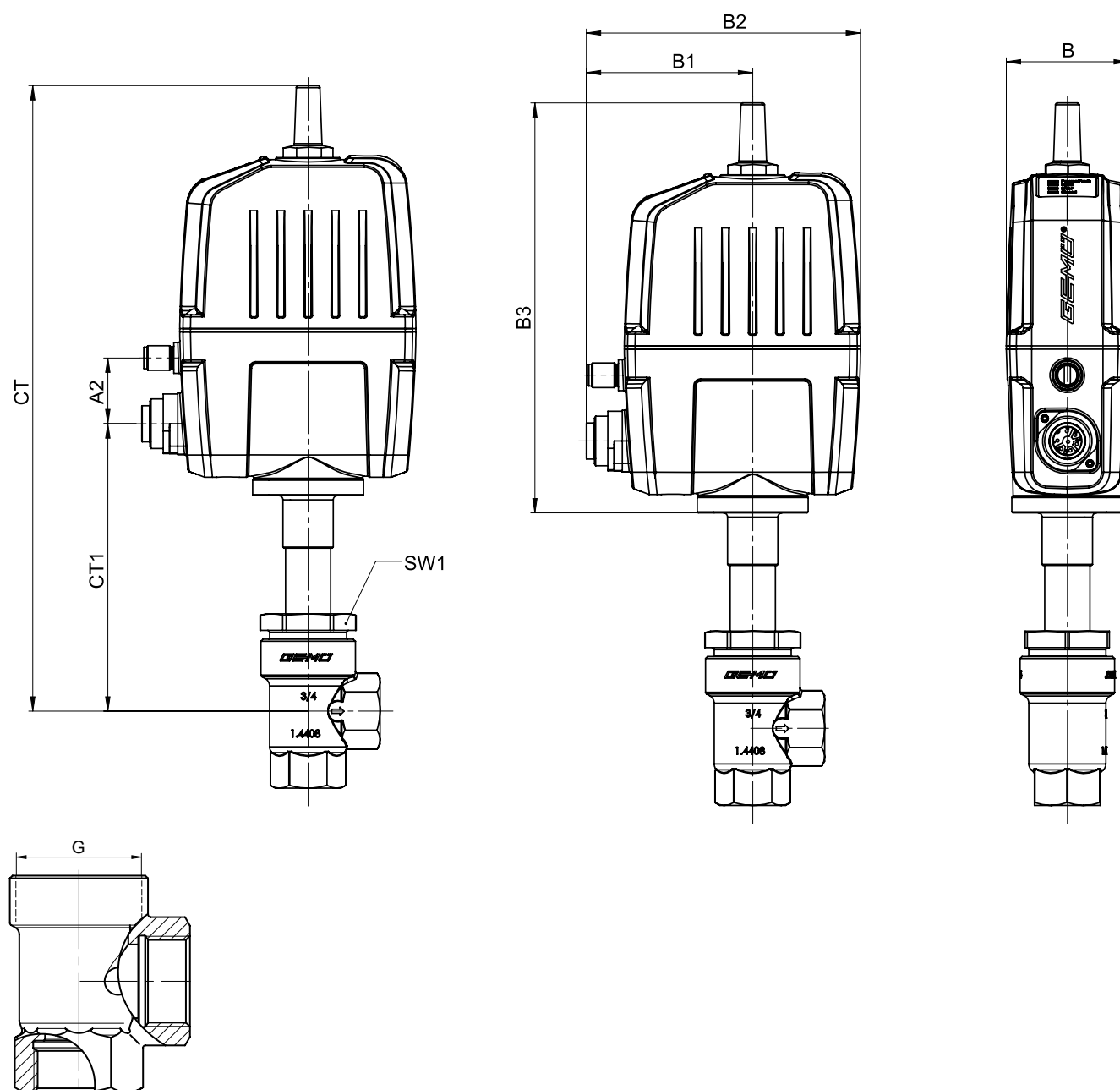

DN	Исполнение привода	SW1	G	A2	B	B1	B2	B3	CT	CT1
15	0A	36	M35x1,5	32,0	59,4	81,0	133,5	197,7	300,8	136,3
	1A	36	M35x1,5	32,5	70,0	82,0	150,0	202,0	350,8	218,8
20	0A	41	M40x1,5	32,0	59,4	81,0	133,5	197,7	304,3	139,8
	1A	41	M40x1,5	32,5	70,0	82,0	150,0	202,0	354,3	222,3
25	0A	46	M45x1,5	32,0	59,4	81,0	133,5	197,7	308,3	143,8
	1A	46	M45x1,5	32,5	70,0	82,0	150,0	202,0	358,3	226,3
32	1A	55	M52x1,5	32,5	70,0	82,0	150,0	202,0	360,1	228,1
40	1A	60	M60x2,0	32,5	70,0	82,0	150,0	202,0	365,5	233,5
50	1A	75	M72x2,0	32,5	70,0	82,0	150,0	202,0	370,5	238,5

Размеры в мм

## Размеры корпуса

### Патрубок DIN/EN/ISO/ASME (код 0, 16, 17, 59, 60), размер привода 0E

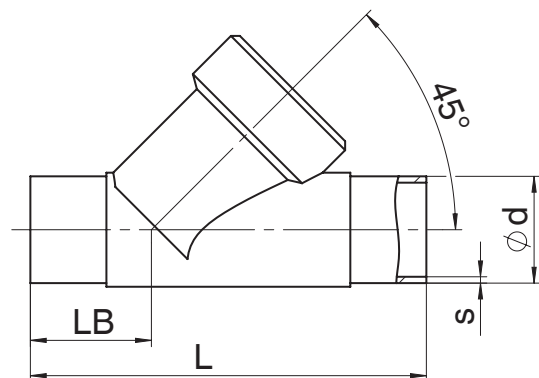

Вид соединения: патрубок DIN/EN/ISO/ASME (код 0, 16, 17, 59, 60)<sup>1)</sup>, кованое исполнение (код 40)<sup>2)</sup>

DN	NPS	ød					L	LB	s				
		Вид соединения							Вид соединения				
		0	16	17	59	60			0	16	17	59	60
6	1/8"	8,0	-	-	-	-	80,0	26,5	1,0	-	-	-	-
8	1/4"	10,0	-	-	-	13,5	80,0	26,5	1,0	-	-	-	1,6
10	3/8"	-	12,0	13,0	9,53	-	80,0	26,5	-	1,0	1,5	0,89	-
15	1/2"	-	-	-	12,7	-	80,0	26,5	-	-	-	1,65	-

Размеры в мм

1) Вид соединения

Код 0: Патрубок DIN

Код 16: Патрубок EN 10357, серия В, ранее DIN 11850 серия 1

Код 17: Патрубок EN 10357, серия А (ранее DIN 11850 серия 2) / DIN 11866 серия А

Код 59: Патрубок ASME BPE

Код 60: Патрубок ISO 1127 / EN 10357, серия С / DIN 11866, серия В

2) Материал корпуса клапана

Код 40: 1.4435 (F316L), кованный корпус

### Патрубок DIN/EN/ISO/ASME/SMS (код 0, 16, 17, 37, 59, 60), размеры привода 0A, 1A

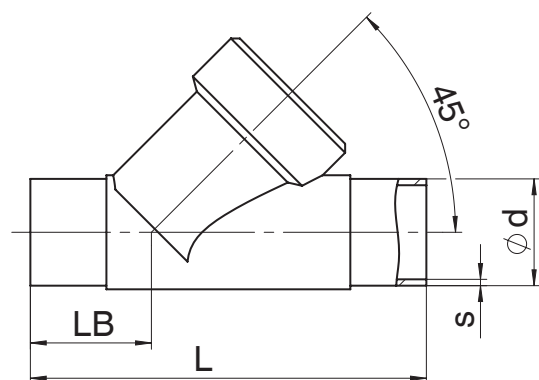

Вид соединения: патрубок DIN/EN/ISO (код 0, 16, 17, 60), точное литье (код 34)<sup>1)</sup>

DN	NPS	ød				L	LB	s			
		Вид соединения						Вид соединения			
		0	16	17	60			0	16	17	60
10	3/8"	-	12,0	13,0	17,2	105,0	35,5	-	1,0	1,5	1,6
15	1/2"	18,0	18,0	19,0	21,3	105,0	35,5	1,5	1,0	1,5	1,6
20	3/4"	22,0	22,0	23,0	26,9	120,0	39,0	1,5	1,0	1,5	1,6

DN	NPS	ød				L	LB	s			
		Вид соединения						Вид соединения			
		0	16	17	60			0	16	17	60
25	1"	28,0	28,0	29,0	33,7	125,0	38,5	1,5	1,0	1,5	2,0
32	1¼"	-	34,0	35,0	42,4	155,0	48,0	-	1,0	1,5	2,0
40	1½"	40,0	40,0	41,0	48,3	160,0	47,0	1,5	1,0	1,5	2,0
50	2"	52,0	52,0	53,0	60,3	180,0	48,0	1,5	1,0	1,5	2,0

Вид соединения: патрубок ASME/SMS (код 37, 59)<sup>2)</sup>, тонкое литье (код 34)<sup>1)</sup>

DN	NPS	ød		L	LB	s	
		Вид соединения				Вид соединения	
		37	59			37	59
15	1/2"	-	12,70	105,0	35,5	-	1,65
20	3/4"	-	19,05	120,0	39,0	-	1,65
25	1"	25,0	25,40	125,0	38,5	1,2	1,65
40	1½"	38,0	38,10	160,0	47,0	1,2	1,65
50	2"	51,0	50,80	180,0	48,0	1,2	1,65

Размеры в мм

1) **Материал корпуса клапана**  
Код 34: 1.4435, точное литье

2) **Вид соединения**  
Код 0: Патрубок DIN  
Код 16: Патрубок EN 10357, серия В, ранее DIN 11850 серия 1  
Код 17: Патрубок EN 10357, серия А (ранее DIN 11850 серия 2) / DIN 11866 серия А  
Код 37: Патрубок SMS 3008  
Код 59: Патрубок ASME BPE  
Код 60: Патрубок ISO 1127 / EN 10357, серия С / DIN 11866, серия В

**Патрубок EN/ISO (код 17, 60), размер привода 0A, 1A**

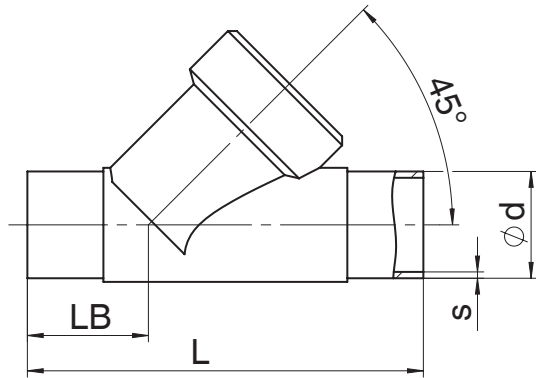

Вид соединения: патрубок EN/ISO (код 17, 60)<sup>1)</sup>, тонкое литье (код 37)<sup>2)</sup>

DN	NPS	ød		L	LB	s	
		Вид соединения				Вид соединения	
		17	60			17	60
15	1/2"	19,0	21,3	100,0	33,0	1,5	1,6
20	3/4"	23,0	26,9	108,0	33,0	1,5	1,6
25	1"	29,0	33,7	112,0	32,0	1,5	2,0
32	1¼"	35,0	42,4	137,0	39,0	1,5	2,0
40	1½"	41,0	48,3	146,0	40,0	1,5	2,0
50	2"	53,0	60,3	160,0	38,0	1,5	2,0

Размеры в мм

1) **Вид соединения**

Код 17: Патрубок EN 10357, серия A (ранее DIN 11850 серия 2) / DIN 11866 серия A

Код 60: Патрубок ISO 1127 / EN 10357, серия C / DIN 11866, серия B

2) **Материал корпуса клапана**

Код 37: 1.4408, точное литье

**Патрубок EN/ISO/ASME (код 17, 59, 60), размер привода 0A, 1A**

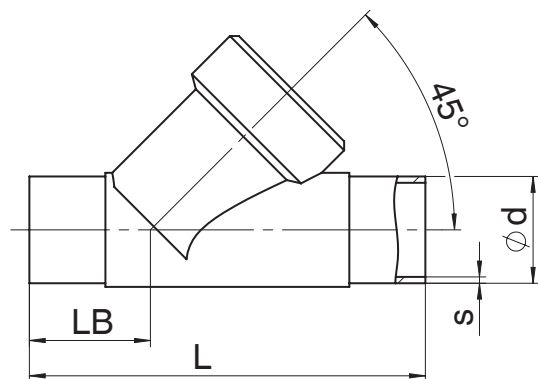

Вид соединения: патрубок EN/ISO/ASME (код 17, 59, 60)<sup>1)</sup>, точное литье (код C2)<sup>2)</sup>

DN	NPS	ød			L	LB	s		
		Вид соединения					Вид соединения		
		17	59	60			17	59	60
8	1/4"	-	-	13,5	105,0	35,5	-	-	1,6
10	3/8"	13,0	-	17,2	105,0	35,5	1,5	-	1,6
15	1/2"	19,0	12,70	21,3	105,0	35,5	1,5	1,65	1,6
20	3/4"	23,0	19,05	26,9	120,0	39,0	1,5	1,65	1,6
25	1"	29,0	25,40	33,7	125,0	39,5	1,5	1,65	2,0
32	1¼"	35,0	-	42,4	155,0	48,0	1,5	-	2,0
40	1½"	41,0	38,10	48,3	160,0	47,0	2,0	1,65	2,0
50	2"	53,0	50,80	60,3	180,0	48,0	1,5	1,65	2,0

Размеры в мм

1) Вид соединения

Код 17: Патрубок EN 10357, серия A (ранее DIN 11850 серия 2) / DIN 11866 серия A

Код 59: Патрубок ASME BPE

Код 60: Патрубок ISO 1127 / EN 10357, серия C / DIN 11866, серия B

2) Материал корпуса клапана

Код C2: 1.4435, точное литье

**Резьбовая муфта DIN/NPT, форма корпуса D (код 1, 3D), размер привода 0E**

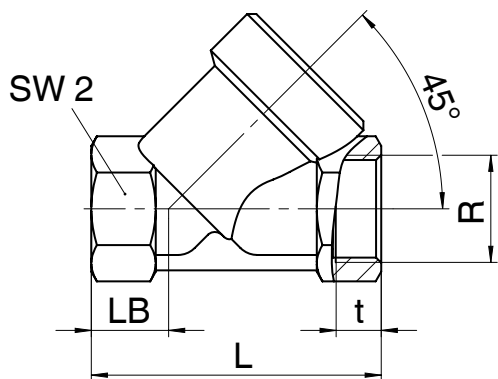

Вид соединения: резьбовая муфта DIN/NPT (код 1, 3D)<sup>1)</sup>, тонкое литье (код 37)<sup>2)</sup>

DN	NPS	L	LB		R		SW2	t	
			Вид соединения		Вид соединения			Вид соединения	
			1	3D	1	3D		1	3D
8	1/4"	65,0	19,0	19,0	G 1/4	1/4" NPT	17	12,0	10,1
10	3/8"	65,0	19,0	27,0	G 3/8	3/8" NPT	24	12,0	10,4
15	1/2"	65,0	19,0	27,0	G 1/2	1/2" NPT	24	11,4	13,6

Размеры в мм

- 1) **Вид соединения**  
 Код 1: Резьбовая муфта DIN ISO 228  
 Код 3D: Резьбовая муфта NPT, монтажная длина ETE DIN 3202-4, серия M8
- 2) **Материал корпуса клапана**  
 Код 37: 1.4408, точное литье

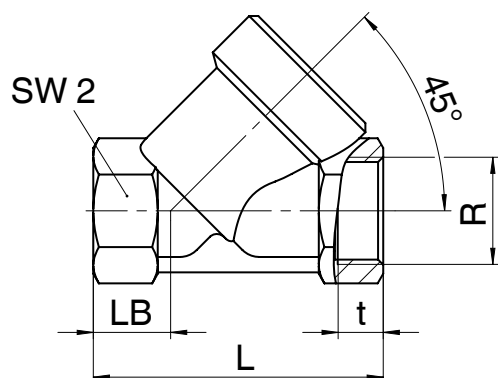
**Резьбовая муфта DIN/Rc/NPT, форма корпуса D (код 1, 3C, 3D), размер привода 0A, 1A**

Вид соединения: резьбовая муфта DIN (код 1)<sup>1)</sup>, тонкое литье (код 37)<sup>2)</sup>

DN	NPS	L	LB	R	SW2	t
10	3/8"	65,0	16,5	G 3/8	27	11,4
15	1/2"	65,0	16,5	G 1/2	27	15,0
20	3/4"	75,0	17,5	G 3/4	32	16,3
25	1"	90,0	24,0	G 1	41	19,1
32	1 1/4"	110,0	33,0	G 1 1/4	50	21,4
40	1 1/2"	120,0	30,0	G 1 1/2	55	21,4
50	2"	150,0	40,0	G 2	70	25,7

Вид соединения: резьбовая муфта Rc/NPT (код 3C, 3D)<sup>1)</sup>, тонкое литье (код 37)<sup>2)</sup>

DN	NPS	L	LB	R		SW2	t	
				Вид соединения			Вид соединения	
				3C	3D		3C	3D
15	1/2"	65,0	16,5	Rc 1/2	1/2" NPT	27	15,0	13,6
20	3/4"	75,0	17,5	Rc 3/4	3/4" NPT	32	16,3	14,1
25	1"	90,0	24,0	Rc 1	1" NPT	41	19,1	17,0
32	1 1/4"	110,0	33,0	Rc 1 1/4	1 1/4" NPT	50	21,4	17,5
40	1 1/2"	120,0	30,0	Rc 1 1/2	1 1/2" NPT	55	21,4	17,3
50	2"	150,0	40,0	Rc 2	2" NPT	70	25,7	17,8

Размеры в мм

1) Вид соединения

Код 1: Резьбовая муфта DIN ISO 228

Код 3C: Резьбовая муфта Rc ISO 7-1, EN 10226-1, JIS B 0203, BS 21, монтажная длина ETE DIN 3202-4, серия M8

Код 3D: Резьбовая муфта NPT, монтажная длина ETE DIN 3202-4, серия M8

2) Материал корпуса клапана

Код 37: 1.4408, точное литье

**Резьбовая муфта DIN/NPT, форма корпуса E (код 1, 3D), размер привода 0A, 1A**

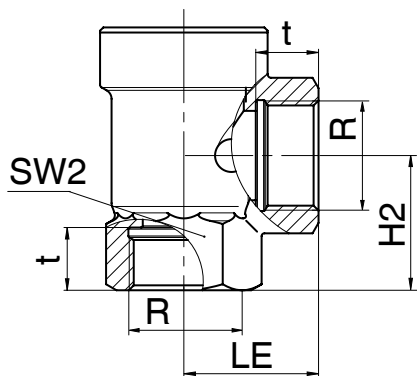

Вид соединения: резьбовая муфта DIN/NPT (код 1, 3D)<sup>1)</sup>, тонкое литье (код 37)<sup>2)</sup>

DN	NPS	H2	LE	SW2	R		t	
					Вид соединения		Вид соединения	
					1	3D	1	3D
15	1/2"	30,0	30,0	27	G 1/2	1/2" NPT	15,0	13,6
20	3/4"	37,5	35,0	32	G 3/4	3/4 " NPT	16,3	14,1
25	1"	41,0	41,0	41	G 1	1" NPT	19,1	17,0
32	1¼"	48,0	50,0	50	G 1¼	1¼" NPT	21,4	17,5
40	1½"	55,0	50,0	55	G 1½	1½" NPT	21,4	17,3
50	2"	62,0	60,0	70	G 2	2" NPT	25,7	17,8

Размеры в мм

- 1) **Вид соединения**  
 Код 1: Резьбовая муфта DIN ISO 228  
 Код 3D: Резьбовая муфта NPT, монтажная длина ETE DIN 3202-4, серия M8
- 2) **Материал корпуса клапана**  
 Код 37: 1.4408, точное литье

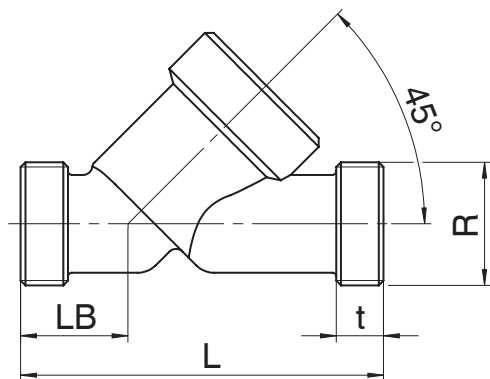
**Резьбовой патрубок DIN (код 9), размер привода 0E**

Вид соединения: резьбовой патрубок DIN (код 9)<sup>1)</sup>, кованный материал (код 40)<sup>2)</sup>

DN	NPS	L	LB	R	t
6	1/8"	65,0	19,0	G 1/4	12,0

Вид соединения: резьбовой патрубок DIN (код 9)<sup>1)</sup>, тонкое литье (код 37)<sup>2)</sup>

DN	NPS	L	LB	R	t
8	1/4"	65,0	19,0	G 3/8	12,0
10	3/8"	65,0	19,0	G 1/2	12,0
15	1/2"	65,0	19,0	G 3/4	12,0

Размеры в мм

- 1) **Вид соединения**  
Код 9: Резьбовой патрубок DIN ISO 228
- 2) **Материал корпуса клапана**  
Код 37: 1.4408, точное литье  
Код 40: 1.4435 (F316L), кованный корпус

**Резьбовой патрубок DIN (код 9), размер привода 0A, 1A**

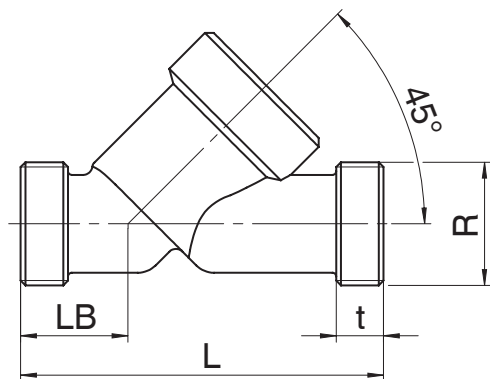

Вид соединения: резьбовой патрубок DIN (код 9)<sup>1)</sup>, тонкое литье (код 37)<sup>2)</sup>

DN	NPS	L	LB	R	t
15	1/2"	90,0	25,0	G 3/4	12,0
20	3/4"	110,0	30,0	G 1	15,0
25	1"	118,0	30,0	G 1¼	15,0
32	1¼"	130,0	38,0	G 1½	13,0
40	1½"	140,0	35,0	G 1¾	13,0
50	2"	175,0	50,0	G 2¾	15,0

Размеры в мм

- 1) **Вид соединения**  
Код 9: Резьбовой патрубок DIN ISO 228
- 2) **Материал корпуса клапана**  
Код 37: 1.4408, точное литье

**Фланец EN (код 10), размер привода 0A, 1A**

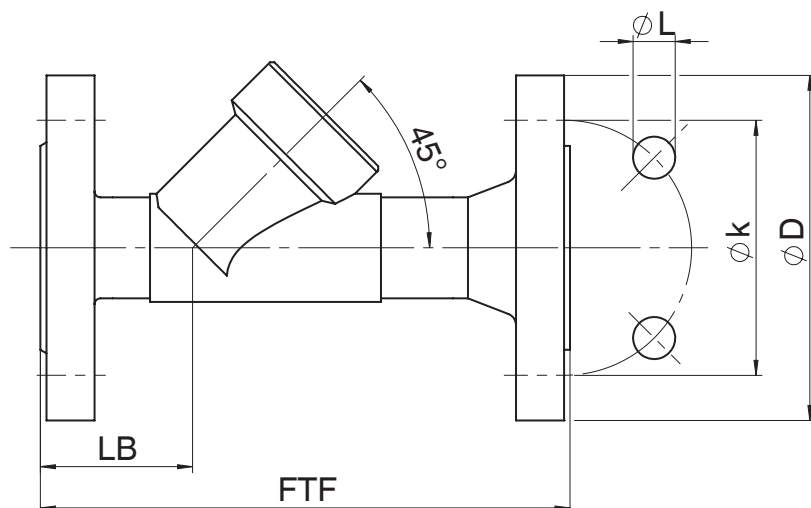

Вид соединения: фланец EN (код 10)<sup>1)</sup>, тонкое литье (код 37)<sup>2)</sup>

DN	NPS	ø D	FTF	ø k	ø L	LB	n
15	1/2"	95,0	130,0	65,0	14,0	33,0	4
20	3/4"	105,0	150,0	75,0	14,0	45,0	4
25	1"	115,0	160,0	85,0	14,0	44,0	4
32	1¼"	140,0	180,0	100,0	18,0	51,0	4
40	1½"	150,0	200,0	110,0	18,0	52,0	4
50	2"	165,0	230,0	125,0	18,0	50,0	4

Размеры в мм

n = количество болтов

1) **Вид соединения**

Код 10: Фланец EN 1092, PN 25, форма В, монтажная длина FTF EN 558, серия 1, ISO 5752, базовая серия 1

2) **Материал корпуса клапана**

Код 37: 1.4408, точное литье

**Фланец со специальной монтажной длиной EN/ANSI (код 13, 47), размер привода 0A, 1A**

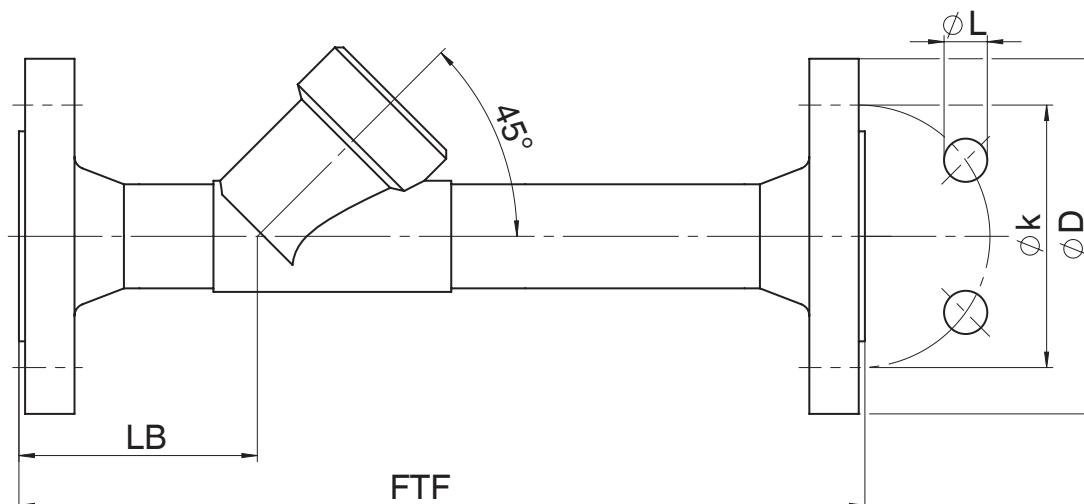

Вид соединения: фланец, монтажная длина согласно EN/ANSI (код 13, 47)<sup>1)</sup>, тонкое литье (код 34)<sup>2)</sup>

DN	NPS	ØD		FTF	øk		ØL		LB	n*
		Вид соединения			Вид соединения		Вид соединения			
		13	47		13	47	13	47		
15	1/2"	95,0	89,0	210,0	65,0	60,5	14,0	15,7	72,0	4
20	3/4"	105,0	98,6	280,0	75,0	69,8	14,0	15,7	78,0	4
25	1"	115,0	108,0	280,0	85,0	79,2	14,0	15,7	77,0	4
32	1¼"	140,0	117,3	310,0	100,0	88,9	18,0	15,7	89,0	4
40	1½"	150,0	127,0	320,0	110,0	98,6	18,0	15,7	91,0	4
50	2"	165,0	152,4	330,0	125,0	120,7	18,0	19,1	95,0	4

Размеры в мм

n = количество болтов

1) Вид соединения

Код 13: Фланец EN 1092, PN 25, форма B

Код 47: Фланец ANSI класс 150 RF

2) Материал корпуса клапана

Код 34: 1.4435, точное литье

**Кламп DIN/ASME (код 80, 82, 86, 88), размер привода 0A, 1A**

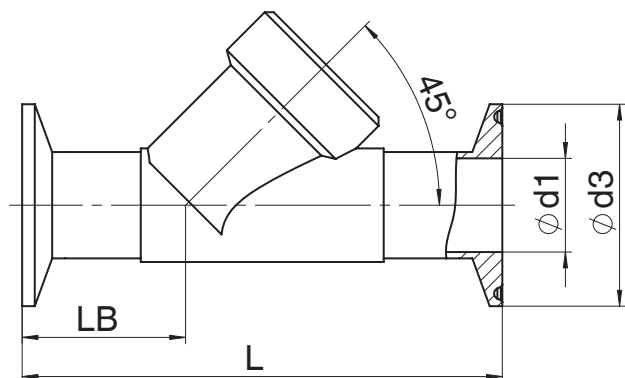

Вид соединения: кламп DIN/ASME (код 80, 82, 86, 88)<sup>1)</sup>, тонкое литье (код 34)<sup>2)</sup>

DN	NPS	ød1				ød3				L				LB			
		Вид соединения				Вид соединения				Вид соединения				Вид соединения			
		80	82	86	88	80	82	86	88	80	82	86	88	80	82	86	88
15	1/2"	9,40	18,1	16,0	9,40	25,0	50,5	34,0	25,0	101,6	130,0	130,0	130,0	33,5	47,5	47,5	47,5
20	3/4"	15,75	23,7	20,0	15,75	25,0	50,5	34,0	25,0	101,6	150,0	150,0	150,0	30,0	54,0	54,0	54,0
25	1"	22,10	29,7	26,0	22,10	50,5	50,5	50,5	50,5	114,3	160,0	160,0	160,0	33,0	56,0	56,0	56,0
32	1¼"	-	38,4	32,0	-	-	64,0	50,5	-	-	180,0	180,0	-	-	62,0	62,0	-
40	1½"	34,80	44,3	38,0	34,80	50,5	64,0	50,5	50,5	139,7	200,0	200,0	200,0	37,0	67,0	67,0	67,0
50	2"	47,50	56,3	50,0	47,50	64,0	77,5	64,0	64,0	158,8	230,0	230,0	230,0	36,5	73,0	73,0	73,0

Размеры в мм

1) Вид соединения

- Код 80: Кламп ASME BPE, монтажная длина FTF ASME BPE
- Код 82: Кламп DIN 32676 серия В, монтажная длина FTF EN 558 серия 1
- Код 86: Кламп DIN 32676 серия А, монтажная длина FTF EN 558 серия 1
- Код 88: Кламп ASME BPE, монтажная длина FTF EN 558 серия 1

2) Материал корпуса клапана

- Код 34: 1.4435, точное литье

**Кламп DIN/ASME (код 82, 86, 88), размер привода 0A, 1A**

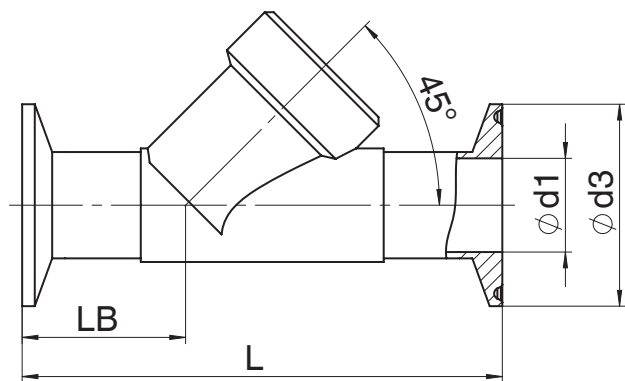

Вид соединения: кламп DIN/ASME (код 82, 86, 88)<sup>1)</sup>, тонкое литье (код C2)<sup>2)</sup>

DN	NPS	ød1			ød3			L	LB
		Вид соединения			Вид соединения				
		82	86	88	82	86	88		
8	1/4"	10,3	-	-	25,0	-	-	130,0	47,5
10	3/8"	14,0	10,0	-	25,0	34,0	-	130,0	47,5
15	1/2"	18,1	16,0	9,40	50,5	34,0	25,0	130,0	47,5
20	3/4"	23,7	20,0	15,75	50,5	34,0	25,0	150,0	54,0
25	1"	29,7	26,0	22,10	50,5	50,5	50,5	160,0	56,0
32	1¼"	38,4	32,0	-	64,0	50,5	-	180,0	62,0
40	1½"	44,3	38,0	34,80	64,0	50,5	50,5	200,0	67,0
50	2"	56,3	50,0	47,50	77,5	64,0	64,0	230,0	73,0

Размеры в мм

1) Вид соединения

Код 82: Кламп DIN 32676 серия В, монтажная длина FTF EN 558 серия 1

Код 86: Кламп DIN 32676 серия А, монтажная длина FTF EN 558 серия 1

Код 88: Кламп ASME BPE, монтажная длина FTF EN 558 серия 1

2) Материал корпуса клапана

Код C2: 1.4435, точное литье

## Принадлежности



### GEMÜ 1218

#### Штекерный соединитель

GEMÜ 1218 представляет собой разъем (кабельный ввод/кабельный разъем) 7-полюсный. Форма разъема — прямая и/или под углом 90°. Различные материалы резьбового кольца.

#### Данные для заказа

Штекерный соединитель GEMÜ 1218 Binder			
<b>Соединение X1 – напряжение питания, релейные выходы</b>			
Приборная розетка Binder	Ответные части штекеров серии 468/eSy	Область зажимов / винты, 7-конт.	88220649
		Область зажимов / винты, 7-конт., 90°	88377714 <sup>1)</sup>
		Область зажимов / винты, 7-конт., 90°, в сборе с кабелем 2 м	88770522

1) В комплект поставки входят



### GEMÜ 1219

#### Кабельная розетка / кабельный разъем M12

GEMÜ 1219 представляет собой разъем (кабельная розетка / кабельный разъем) типа M12, 5-полюсный. Форма разъема — прямая и/или под углом 90°. Определенная длина кабеля или произвольная разделка с резьбовым соединением. Различные материалы резьбового кольца.

#### Данные для заказа

Для электрического подключения штекера устройства X2

Описание	Длина	Номер для заказа
5-контактный, угловой	с возможностью разводки	88205545 <sup>1)</sup>
	Кабель 2 м	88205534
	Кабель 5 м	88205540
	Кабель 10 м	88210911
	Кабель 15 м	88244667
5-контактный, прямой	с возможностью разводки	88205544
	Кабель 2 м	88205542
	Кабель 5 м	88205543
	Кабель 10 м	88270972
	Кабель 15 м	88346791

1) у модуля регулирования с кодом S0 входит в комплект поставки



### GEMÜ 1560

#### IO-Link Master

Задающее устройство IO-Link Master GEMÜ 1560 предназначено для настройки параметров, активации, ввода в эксплуатацию и обработки технологических и диагностических данных на устройствах, оснащенных интерфейсом IO-Link, по стандартному протоколу связи согласно IEC 61131-9. IO-Link Master предлагается в исполнении с USB-разъемом для подключения к компьютеру или с интерфейсом Bluetooth и WLAN для использования с мобильными устройствами (на платформе iOS и Android). GEMÜ 1560 можно заказывать как отдельно, так и в комплекте с необходимым адаптером для устройств фирмы GEMÜ.

#### Данные для заказа

Описание	Обозначение заказа	Номер для заказа
Ведущее устройство IO-Link Комплект (переходник с кабелем)	1560USBS 1 A40A12AU A	99072365
Ведущее устройство IO-Link Комплект (переходник с кабелем)	1560 BTS 1 A20A12AA A	99130458



### GEMÜ 1571

#### Модуль аварийного электропитания

Емкостный модуль аварийного электропитания GEMÜ 1571 предназначен для клапанов с электрическим приводом, например GEMÜ eSyStep и eSyDrive, а также для регулирующего клапана GEMÜ C53 iComLine. При отказе электропитания модуль обеспечивает бесперебойное электропитание, благодаря чему клапан можно установить в безопасное положение. Модуль аварийного электропитания предлагается отдельно или с модулем расширения и может обеспечивать питанием также несколько клапанов. Входное и выходное напряжение – 24 В.

#### Данные для заказа

GEMÜ 1571 Модуль аварийного электропитания			
Входное напряжение	Выходное напряжение	Емкость	Номер артикула
24 В	24 В	1700 Вт·с	88660398
24 В	24 В	13200 Вт·с	88751062



### GEMÜ 1573

#### Импульсный блок питания

Импульсный блок питания GEMÜ 1573 преобразует нестабилизированные входные напряжения от 100 до 240 В~ в постоянное напряжение. Может использоваться в качестве комплектующей детали для клапанов с электроприводом, например GEMÜ eSyStep и eSyDrive, и для других устройств с электропитанием 24 В=. Доступны исполнения с различными значениями мощности, выходного тока и с электропитанием 48 В= для приводов ServoDrive.

#### Данные для заказа

GEMÜ 1573 Импульсный блок питания			
Входное напряжение	Выходное напряжение	Выходной ток	Номер артикула
100–240 В~	24 В=	5 А	88660400
		10 А	88660401



ООО «ГЕМЮ ГмбХ»  
115563, РФ, Москва  
Улица Шипиловская, дом 28А  
5 этаж, помещение XII  
Тел.: +7 (495) 662 58 35 · info@gemue.ru  
www.gemu-group.com